

Гарантийный талон

Наименование изделия	Насосно-смесительный узел универсальный с байпасом	
Артикул, модель		
Организация-продавец		
Адрес организации-продавца	М.П. Организации-продавца	
Дата продажи		
Подпись продавца		

С условиями предоставления гарантии, правилами транспортировки, хранения, установки и эксплуатации ознакомлен и согласен. Претензий к внешнему виду и комплектности изделия не имею:

(ФИО и подпись покупателя)

- Гарантийный талон действителен только с печатью организации-продавца.
- Просим Вас проверить правильность заполнения гарантийного талона. При отсутствии даты продажи срок гарантии автоматически исчисляется от даты изготовления изделия.
- Импортер оставляет за собой право потребовать товарный чек (накладную) в случае возникновения вопросов, связанных с подтверждением гарантии изделия.
- Данным гарантийным талоном подтверждается отсутствие каких-либо заводских дефектов в купленном Вами изделии.

По вопросам гарантийного ремонта, рекламаций и претензий к качеству изделий обращаться по адресу:
ООО «СантехСтандарт», 192289, Россия,
г. Санкт-Петербург, ул. Софийская, д. 72, литер А.
Тел.: 8-800-555-54-70, www.santehstandart.com



AQUALINK

Насосно-смесительный узел
универсальный с байпасом
Артикул: 02731

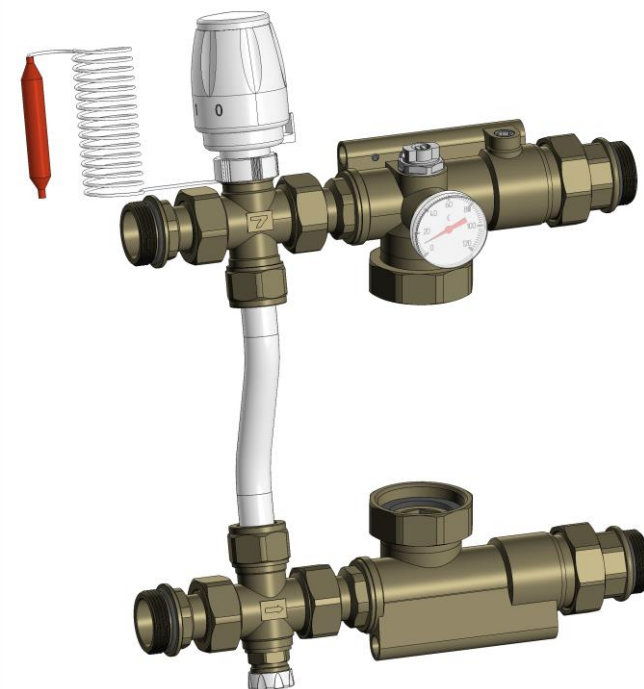

ПАСПОРТ

инструкция по эксплуатации

1. Безопасность



Термоопасность



Внимание!



ПРЕДОСТЕРЕЖЕНИЕ!

Перед вводом оборудования в эксплуатацию необходимо внимательно изучить данный документ. Эксплуатация должна производиться в соответствии с паспортом изделия.

Паспорт содержит указания по эксплуатации, которые должны выполняться на протяжении всего срока службы оборудования. Потребителю необходимо внимательно изучить данный документ для предотвращения травм и поломок оборудования. Паспорт должен находиться на месте эксплуатации оборудования.

Указания по технике безопасности расположены в п.1, а также в других разделах документа. Все указания по безопасности требуют обязательного соблюдения.



ПРЕДОСТЕРЕЖЕНИЕ!

Несоблюдение указаний по технике безопасности может повлечь за собой как опасные последствия для здоровья и жизни человека, так и создать опасность для окружающей среды и оборудования. Несоблюдение указаний по технике безопасности может также привести к аннулированию всех гарантийных обязательств по возмещению ущерба.

Символьные обозначения на изделии так же подразумевают под собой обязательность их исполнения. Запрещено частичное или полное удаление маркировок или надписей с корпуса оборудования.

При выполнении работ должны соблюдаться приведенные в данном документе указания по технике безопасности, существующие национальные предписания по технике безопасности, а также любые внутренние предписания по выполнению работ и эксплуатации оборудования.



ПРЕДОСТЕРЕЖЕНИЕ!

Эксплуатацию изделия должен осуществлять только специалист, имеющий необходимые разрешения и допуск на данный вид работ, а также подтвержденную квалификацию. Эксплуатация должна производиться персоналом, владеющим для этого необходимыми знаниями и опытом. Доступ детей и людей с нервными и психическими отклонениями к данному оборудованию запрещен!

Изделие должно использоваться исключительно по прямому назначению в соответствии с указаниями, описанными в данной инструкции.



ПРЕДОСТЕРЕЖЕНИЕ!

Все работы обязательно должны проводиться в заземленной сети питания. Не заземленная сеть представляет угрозу жизни пользователя оборудования. Самостоятельное переоборудование и изготовление запасных узлов и деталей ЗАПРЕЩЕНО!

Надежность и гарантийный срок эксплуатации оборудования заявляется согласно разделу «Основные сведения об изделии» и «Технические характеристики изделия». Указанные предельные значения технических характеристик должны строго соблюдаться на всем эксплуатационном цикле изделия.

2. Основные сведения об изделии

Насосно-смесительный узел универсальный с байпасом AQUALINK (далее – изделие, узел, устройство) - позволяет смонтировать контур системы отопления и предназначен для распределения, подготовки и регулирования потока теплоносителя в этом контуре.

Изделие предназначено для создания низкотемпературного контура системы отопления с автоматической регулировкой его температуры относительно задаваемой. Узел позволяет произвести монтаж комбинированной схемы подключения коллекторов.

При монтаже изделия для его надежной и долгосрочной эксплуатации настоятельно рекомендуется использовать оригинальные комплектующие торговой марки AQUALINK.

Область применения изделия – теплый пол и стены, обогрев площадок или отдельно стоящих строений индивидуальными приборами отопления.

Комплект поставки изделия:

- 1) Трёхходовой термостатический клапан;
- 2) Балансировочный клапан;
- 3) Гидроблок узла в сборе, 2 штуки;
- 4) Термостатическая головка;
- 5) Байпас с монтажным комплектом;
- 6) Монтажный фитинг с накидной гайкой, 6 штук;
- 7) Термометр.

Таблица 1 – Артикулы

Артикул	Название
02731	Насосно-смесительный узел универсальный с байпасом

3. Технические характеристики изделия

Условия эксплуатации:

- 1) Изделие предназначено для использования в макроклиматических районах с умеренным и холодным климатом (УХЛ) по категории размещения 4 - ГОСТ 15150-69;
- 2) Температура окружающей среды от +1 до +60 °С;
- 3) Срок эксплуатации – 10 лет;
- 4) Монтажная длина насоса 130 мм.

Таблица 2 - Технические характеристики изделия

№	Характеристики	Ед. изм.	Значение
1	Максимальная температура первичного контура*	°С	100
2	Максимальный процент содержания гликоля в воде	%	45
3	Рабочая температура	°С	10...100
4	Максимальное рабочее давление	МПа (бар)	1 (10)
5	Максимальный перепад давления первичного контура	МПа (бар)	0,1 (1)
6	Диапазон регулирования температуры вторичного контура**	°С	20...60
7	Пределы измерения термометра погружного	°С	0...80
8	Номинальная тепловая мощность смесительного узла ($\Delta t=10^{\circ}\text{C}$)	кВт	20...25
9	Пропускная способность (Kv1) термостатического клапана	позиция (1)	(1)
		позиция (2)	(2)
		м ³ /час	2,5 4,7
10	Пропускная способность (Kv2) балансировочного клапана	м ³ /час	0,09...1,92
11	Коэффициент местного сопротивления при максимальной пропускной способности, КМС	-	135

* - Первичный контур – это контур, в который происходит подача теплоносителя (высокотемпературный)
 ** - Вторичный контур – это контур системы коллектора (низкотемпературный)



Рисунок 1 – Диаграмма расходных показателей трехходового термостатического клапана



Рисунок 2 – Диаграмма расходных показателей балансировочного клапана

Таблица 3 – Зависимость расходных показателей от количества оборотов

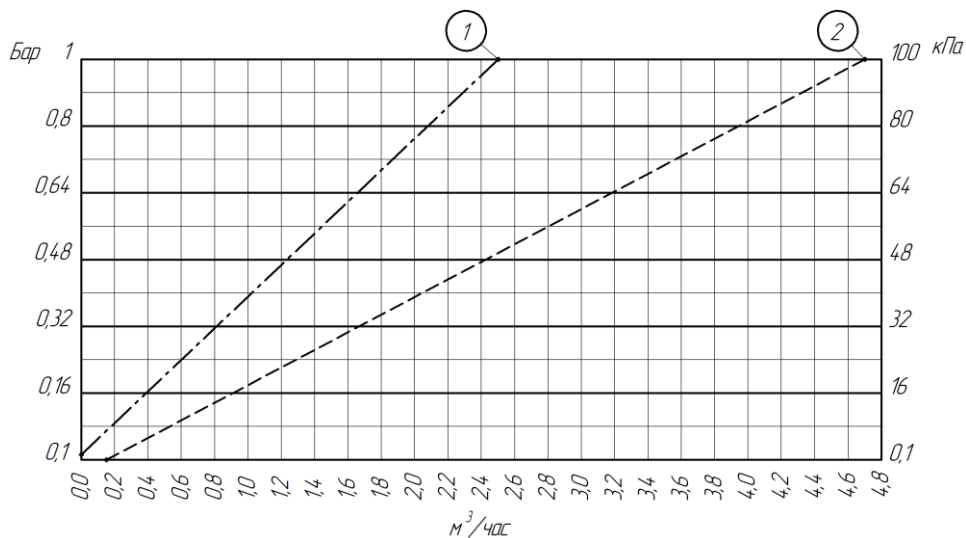
Число оборотов	Kv, м ³ /час
½	0,09
1	0,27
1 ½	0,73
2	0,91
2 ½	1,08
3	1,26
3 ½	1,41
4	1,53
4 ½	1,65
5	1,76
5 ½	1,85
6	1,92

4. Состав и устройство изделия

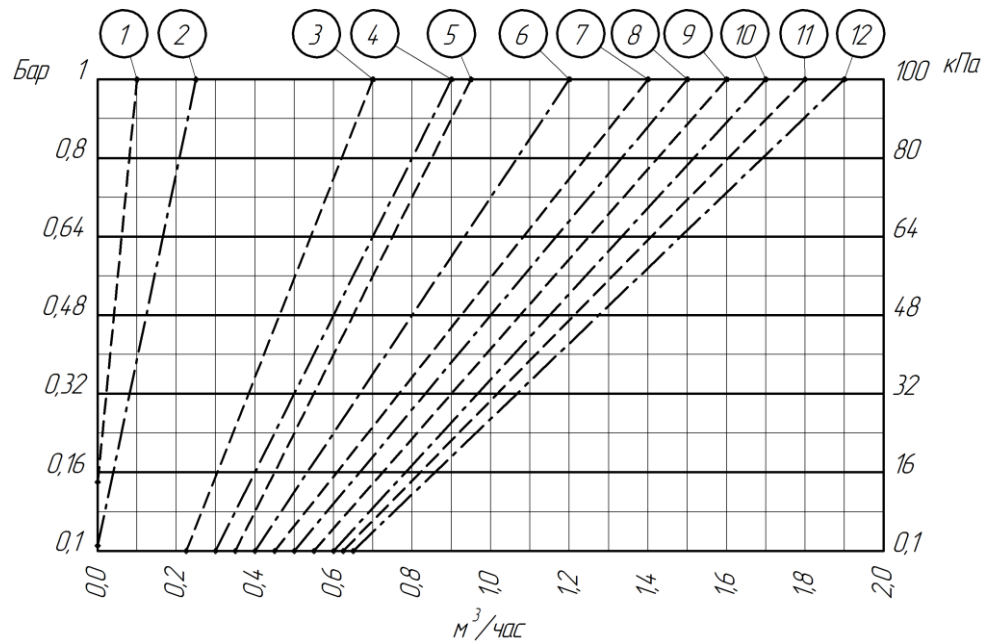

Рисунок 3 – Общий вид и конструкция изделия

Таблица 4 – Насосно-смесительный узел для теплого пола

№	Наименование	Материал
1	Термостатическая головка с вынос. элементом	Сталь, полиформальдегиды, полиамиды, медь
2	Монтажный фитинг с накидной гайкой 1"	Латунь никелированная, EPDM
3	Трёхходовой термостатический клапан	Латунь, сталь, EPDM, полиформальдегид
4	Байпас	Медь никелированная
5	Балансировочный клапан	Латунь, EPDM
6	Воздухоотводчик ручной (Кран Маевского)	Латунь никелированная, АБС, EPDM
7	Гидроблок узла в сборе	Латунь никелированная
8	Монтажный фитинг с накидной гайкой 1½"	Латунь никелированная, EPDM
9	Погружной термометр узла	Латунь, сталь, АБС
10	Встроенный шаровой кран гидроблока	Латунь никелированная, фторопласт, EPDM

5. Габаритные и присоединительные размеры изделия:

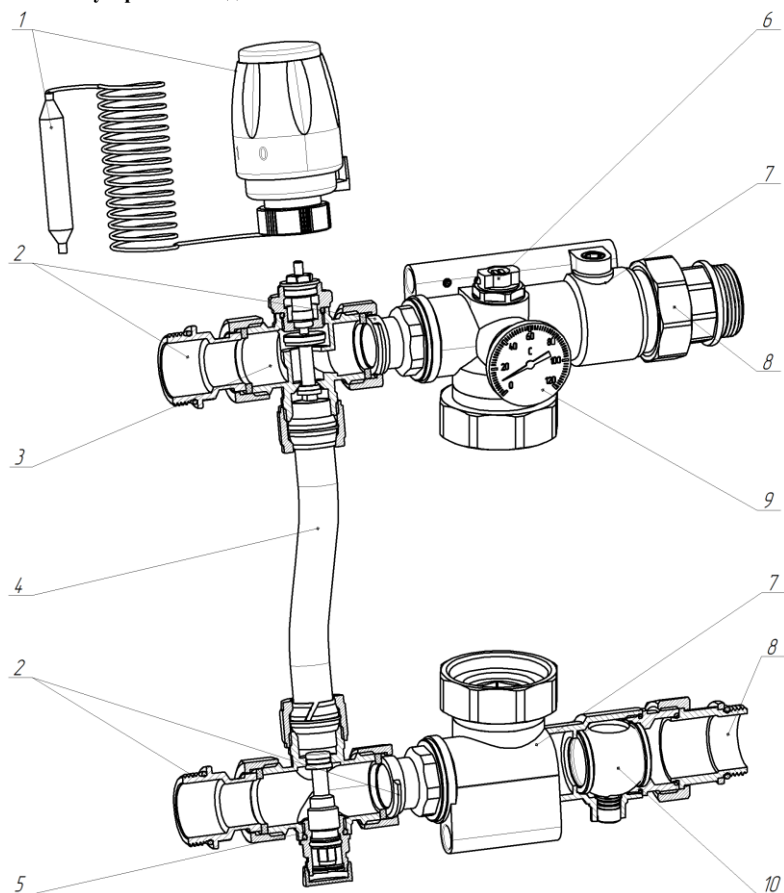

Рисунок 4 – Габаритные и присоединительные размеры изделия

Таблица 5 – Размеры изделия

Артикул	Размеры, мм						Присоединительные размеры	
	A	B	C	D	E	K	G1	G2
02731	275	100	210	130	358	11	1"	1 ½"

6. Принцип работы изделия

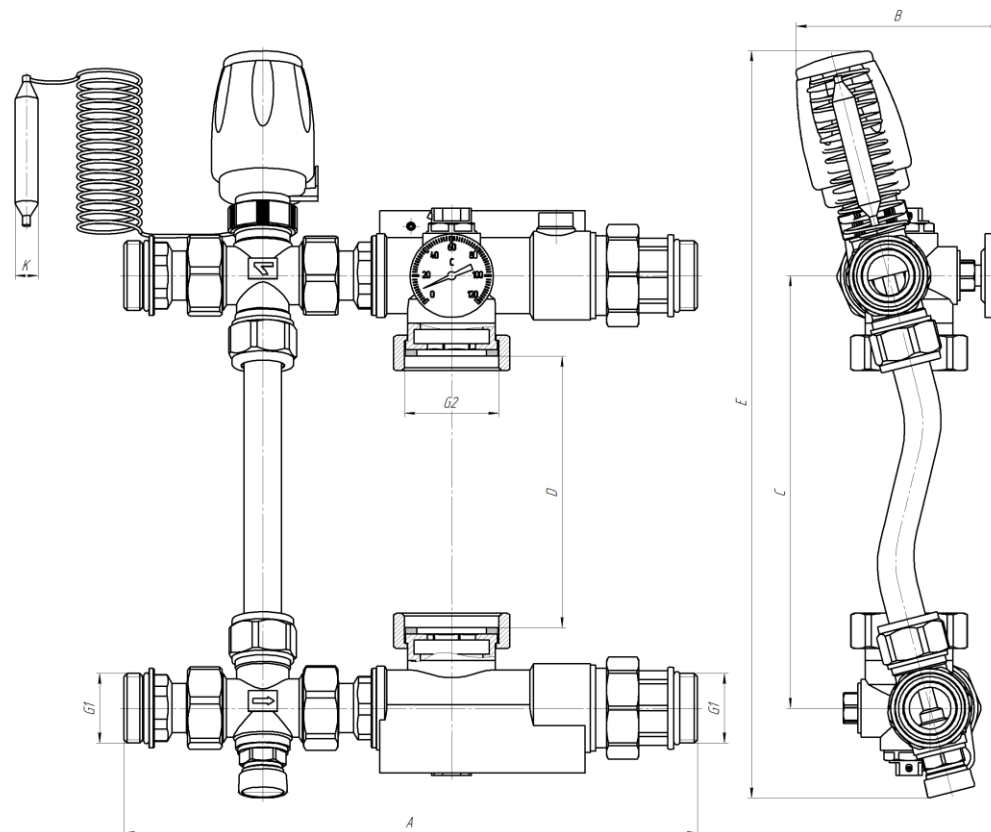
Насосно-смесительный узел отвечает за смешение первичного теплоносителя из магистрали подачи и регулирование температуры подачи подготовленного теплоносителя во вторичный контур отопления. Также благодаря устанавливаемому циркуляционному насосу происходит принудительная циркуляция теплоносителя в системе. Узел можно устанавливать согласно двум схемам размещения.



Рисунок 5 – Схема комбинированного подключения I
(красный – горячая вода, синий – охлажденная вода, желтый – подготовленная (теплая) вода)



Рисунок 6 – Схема комбинированного подключения II
(красный – горячая вода, синий – охлажденная вода, желтый – подготовленная (теплая) вода)

Подача теплоносителя с первичного и вторичного контура происходит в нижний гидроблок смесительного узла (поз.7), в нем происходит смешение двух потоков с разной температурой. Циркуляционный насос обеспечивает подачу смешанного теплоносителя в верхний гидроблок,

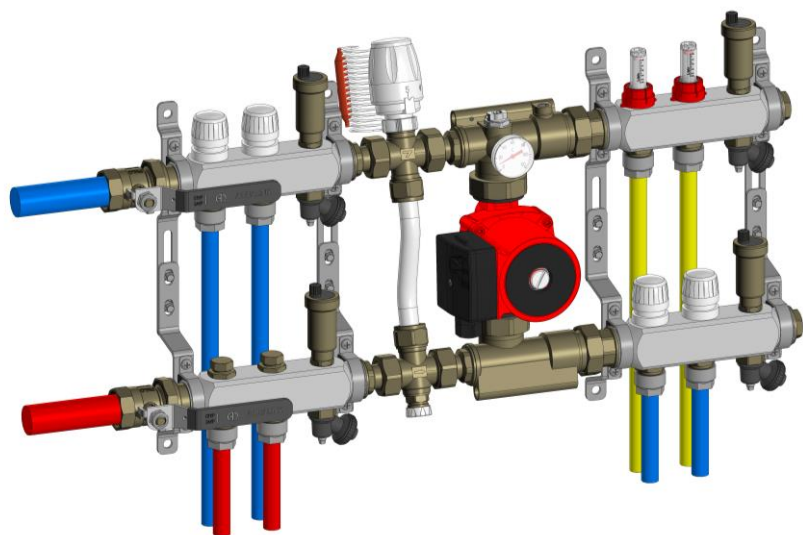
смесительного узла, который обеспечивает распределение теплоносителя в подключенный через монтажный фитинг (поз.8) коллектор подачи теплового пола и в трехходовой термостатический клапан узла (поз.3).

Термостатическая головка с выносным жидкостным элементом (поз.1) контролирует температуру на верхнем гидроблоке и отвечает за управление открытием термостатического клапана узла в зависимости от предустановленной настройки температуры. При остывании теплоносителя происходит закрытие канала байпаса на термостатическом клапане и излишки теплоносителя вторичного контура начинают поступать в слив узла, тем самым переставая разбавлять (охлаждать) поступающую жидкость из первичного контура, в противном случае, при достижении необходимой температуры теплоносителя вторичного контура, термостатический клапан открывается и излишки нагретого теплоносителя уходят в байпас узла (поз.4), попадая в первичный теплоноситель и остужая его.

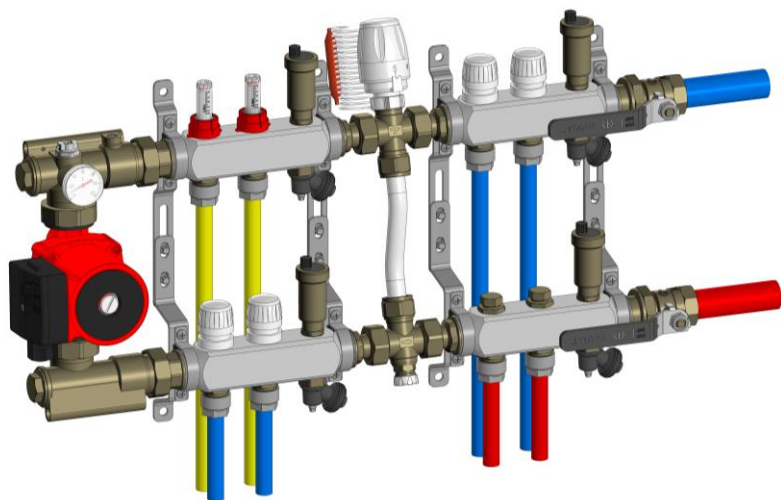
За балансировку узла и его точную настройку отвечает балансировочный клапан (поз.5), он соединен с термостатическим клапаном узла через байпас.



Рисунок 7 – Схема балансировочного клапана

Балансировочный клапан позволяет настроить точный объем проходящего через его корпус теплоносителя вплоть до полного перекрытия подачи золотником. Настройка положения золотника клапана происходит за счёт вращения настроечного винта по часовой или против часовой стрелки. Для блокировки возможности вращения настроечного винта в клапане установлен стопор клапана (рис.6), который необходимо выкручивать перед началом балансировки.

Для монтажа узла в систему в комплекте идут монтажные фитинги (поз.2). За визуальную индикацию температуры на верхнем гидроблоке подачи отвечает погружной термометр смесительного узла (поз.9), установленный в предназначенный для него переходник. Для выпуска воздуха присутствуют ручные воздухоотводчики, установленные в гидроблоке узла (поз.6). Так же для отсекающей насосной части в гидроблоке узла смонтированы шаровые краны (поз.10), управляемые при помощи шестигранного ключа.

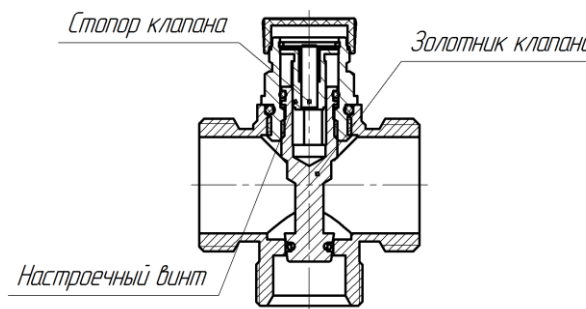

ПРЕДОСТЕРЕЖЕНИЕ!

Шаровой кран не является запорно-регулирующим устройством и не предназначен для регулирования потока среды! Запрещены любые промежуточные рабочие положения кроме «открыто» и «закрыто».

7. Ограничение условий применения изделия

- 1) Запрещена эксплуатация изделия с неисправным (загрязненным) воздухоотводчиком.
- 2) Запрещено силовое воздействие (удары, сжатие) на изделие при монтаже и демонтаже.
- 3) Запрещена установка в местах с ограниченной возможностью доступа к изделию.
- 4) Запрещена эксплуатация при параметрах, превышающих указанные в технических характеристиках.
- 5) Запрещена замена управляющих клапанов на устройства других производителей.



ПРЕДОСТЕРЕЖЕНИЕ!

Всю ответственность за безопасную работу, эксплуатацию и обслуживание оборудования несет собственник. Несоблюдение указаний, обозначенных в данной инструкции, может повлечь за собой причинение вреда здоровью и/или нанесению материального ущерба.



ПРЕДОСТЕРЕЖЕНИЕ!

Нагрев панельной системы отопления допускается только после высыхания стяжки.

8. Требования по вводу в эксплуатацию



Рисунок 8 – Направление потока воды в клапанах (левый – балансировочный, правый - термостатический)

Монтаж должен осуществляться специализированной организацией. Монтаж и эксплуатация выполняется согласно СП 60.13330.2020, СП 73.13330.2016.

Монтаж и демонтаж изделия производится только рожковыми накидными ключами, все работы должны осуществляться при отсутствии давления в системе. Резьба ответных присоединений должна соответствовать ГОСТ 6357-81 «Основные нормы взаимозаменяемости. Резьба трубная цилиндрическая». Коллекторы вторичного контура монтируются к гидроблокам с помощью монтажных фитингов с накидной гайкой согласно одной из схем подключения при комбинированном подключении, или по аналогии с ними при монтаже одного контура.

Для присоединения термостатической головки предварительно требуется снять пластиковый защитный колпачок с термостатического клапана. Присоединение термостатической головки выполняется

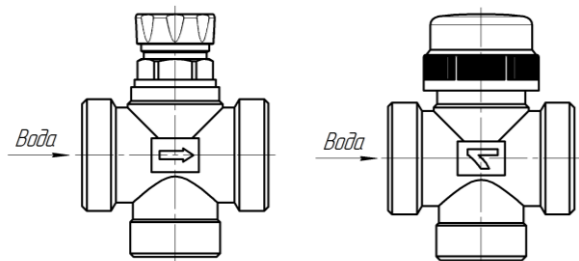
вручную при максимальном значении настройки. Выносной элемент помещается в гильзу погружного датчика температуры и фиксируется винтом в головке гильзы с помощью шестигранного ключа.

Насос монтируется с помощью накидных гаек с резьбой G1½" к фланцам гидроблоков. Область низкого давления (всасывающая линия) должна создаваться со стороны нижнего гидроблока узла.

Изделие должно устанавливаться таким образом, чтобы был обеспечен свободный доступ к элементам управления.

При монтаже изделия резьбовые соединения должны быть уплотнены. В качестве уплотнителя применяются кольцевые уплотнения и прокладки, идущие в комплекте поставки изделия, при монтаже дополнительных средств герметизации не требуется.

Изделие не должно испытывать нагрузок от трубопровода: изгиб, сжатие, растяжение, кручение, перекосы, вибрация, несоосность патрубков, неравномерность затяжки крепежа. При необходимости должны быть предусмотрены опоры или компенсаторы, снижающие нагрузку на изделие от трубопровода (ГОСТ 12.2.063).

После монтажа узлы системы должны быть испытаны на герметичность. Испытание производится в соответствии с указаниями СП 73.13330.2016.



ПРЕДОСТЕРЕЖЕНИЕ!

После завершения настройки и пуска системы необходимо проконтролировать с помощью термометра температуру теплоносителя в гидроблоке подачи рабочей жидкости. Для увеличения температуры во вторичном низкотемпературном контуре достаточно увеличить расход через балансировочный клапан.



ПРЕДОСТЕРЕЖЕНИЕ!

В целях предотвращения повреждения изделия запрещается: использовать инструмент, оказывающий нагрузку сжатия на корпус (газовый ключ), использовать ударные нагрузки при монтаже, а также использовать увеличение рычага ключей.

9. Указания по эксплуатации

Изделие должно эксплуатироваться при условиях, изложенных в таблице технических характеристик. Для настройки расходных показателей узла в паспорте приведены диаграммы расхода клапанов.

Направление движения потока перемещаемой среды должно совпадать с указаниями данного паспорта и маркерным обозначением на корпусе деталей изделия, при нарушении этого требования возможно неправильное функционирование изделия и выход его из строя.

При загрязнении воздухоподводящего канала воздухоотводчика его можно прочистить пластиковой леской. При необходимости промыть ниппель вывода воздуха в 10% растворе уксусной кислоты. Все манипуляции с изделием проводить при отсутствии давления в системе, а также при частично слитом теплоносителе.

В случае использования изделия в системах по перемещению теплоносителя с высоким содержанием механических примесей установка дополнительного фильтрующего оборудования на входе является обязательной.

Категорически запрещается допускать замерзание рабочей среды внутри элементов. При осушении системы в зимний период запорные элементы должны быть оставлены полуоткрытыми, чтобы рабочая среда не осталась в полостях и корпусах устройства.



ПРЕДОСТЕРЕЖЕНИЕ!

Изделие работает при высокой температуре!

Категорически запрещается допускать замерзание рабочей среды внутри элементов изделия. Температура окружающей среды не должна опускаться ниже 0 °С.

10. Обслуживание изделия

Обслуживание смесительного узла в процессе эксплуатации сводится к периодическим визуальным осмотрам и выпуску воздуха из системы. При появлении протечки в каком-либо элементе необходимо перекрыть подачу теплоносителя и заменить уплотнение элемента.

При обнаружении трещин или свищей на элементах изделия в ходе визуального осмотра необходима замена изделия.

По мере необходимости может потребоваться очистка подвижных и запирающих частей узла, из-за отложений на внутренних рабочих поверхностях устройства. Данные работы необходимо производить только после слива воды из обслуживаемых контуров.

В ходе эксплуатации может возникнуть загрязнение воздухоотводчика, после чего он может перестать работать. Воздухоотводчик не может быть демонтирован для очистки без перекрытия и осушения системы.



ПРЕДОСТЕРЕЖЕНИЕ!

При нормальных условиях эксплуатации срок службы изделия составляет 10 лет, а гарантийный срок эксплуатации – 2 года со дня сдачи объекта в эксплуатацию или продажи изделия конечному потребителю (при реализации изделий через торговую сеть). Гарантийный срок хранения изделия – 18 месяцев со дня изготовления.

Таблица 6 - Возможные неисправности изделия и способы их устранения

Неисправность	Причина	Устранение
Течь из-под резьбового соединения	Некачественная герметизация соединения	Разобрать соединение, заменить уплотнитель
Некорректная работа воздухоотводчика	Воздухоотводчик забился грязью	Прочистить и промыть воздухоотводчик
	Течь из элементов воздухоотводчика	Заменить уплотнение или сам элемент
Недовложение частей поставки	-	Обратиться к поставщику для запроса недостающих частей
Некорректная работа клапанов	Неправильный монтаж	Установить клапан согласно требованиям паспорта

11. Условия хранения и транспортировки изделия

Изделие должно храниться в фирменной упаковке предприятия-изготовителя в соответствии с условиями хранения 3 по ГОСТ 15150-69.

Транспортировка изделия должна осуществляться в соответствии с условиями 5 по ГОСТ 15150-69.

Температура хранения: от -10 °С до +40 °С.

12. Упаковка

При получении изделия проверьте упаковку и само изделие на наличие повреждений, которые могли быть получены при транспортировке. Перед тем как утилизировать упаковку тщательно проверьте не остались ли в ней документы или мелкие детали.

Если полученное изделие не соответствует вашему заказу, обратитесь к поставщику изделия.

Если изделие повреждено при транспортировке, немедленно свяжитесь с транспортной компанией и сообщите поставщику изделия. Поставщик сохраняет за собой право тщательно осмотреть возможное повреждение

13. Утилизация изделия

Утилизация изделия (переплавка, захоронение, перепродажа) должна производиться в порядке, предусмотренным Законами РФ от 04 мая 1999 г. № 96 - ФЗ "Об охране атмосферного воздуха" (с изменениями и дополнениями), от 24 июня 1998 г. № 89-ФЗ (с изменениями и дополнениями) "Об отходах производства и потребления", от 10 января 2002 № 7-ФЗ "Об охране окружающей среды" (с изменениями и дополнениями), а также другими российскими и региональными нормативно-правовыми актами, принятыми в исполнение указанных законов.

Содержание благородных металлов: **нет**

14. Гарантийные обязательства

Производитель гарантирует соответствие изделия требованиям безопасности при условии соблюдения потребителем правил транспортировки, хранения, монтажа и эксплуатации изделия.

Гарантия распространяется на все дефекты, возникшие по вине завода-изготовителя.

Гарантия не распространяется на дефекты, возникшие в случаях:

- 1) Нарушения потребителем правил транспортировки, хранения, монтажа и условий эксплуатации изделия;
- 2) Воздействия веществ, агрессивных к материалам изделия, в частности хлорсодержащих веществ;
- 3) Воздействия на изделие чрезмерной физической силы;

- 4) Пожара, стихии и иных обстоятельств непреодолимой силы;
- 5) Постороннего вмешательства в конструкцию изделия;
- 6) Сильного внешнего или внутреннего загрязнения;
- 7) Естественного износа частей оборудования.

Гарантия также не распространяется в случаях частичного/полного изменения, удаления или иного нарушения маркировки завода-изготовителя на изделии.

Изготовитель оставляет за собой право вносить в конструкцию изделия изменения, не влияющие на заявленные технические характеристики, описанные в настоящем паспорте.

Гарантийный срок хранения изделия – 18 месяцев со дня изготовления.

Гарантийный срок эксплуатации изделия – 2 года со продажи изделия конечному потребителю (при реализации изделий через торговую сеть).

15. Гарантийное обслуживание изделия

Претензии к качеству товара могут быть предъявлены в течение всего гарантийного срока. В случае необоснованности претензии затраты на диагностику и экспертизу изделия оплачиваются потребителем (Покупателем). Затраты, связанные с монтажом, демонтажем и транспортировкой неисправного изделия в течение гарантийного срока, Покупателю не возмещаются.

При предъявлении претензий к качеству товара Покупатель должен предоставить следующий перечень документов:

1. Заявление в произвольной форме с указанием наименования организации/ФИО Покупателя, адреса организации/фактического адреса Покупателя, контактного телефона, наименования организации, производившей монтаж изделия, адреса установки изделия, наименования изделия и подробным описанием его неисправности.
2. Документ, подтверждающий покупку изделия (чек, накладная, квитанция и т.п.).
3. Подробные фотографии изделия, подтверждающие его неисправность.
4. Копию гарантийного талона со всеми заполненными графами.

Обращаем внимание, что изготовитель, импортёр или организация-продавец оставляет за собой право запросить у потребителя дополнительные документы, позволяющие определить причину неисправности и размер ущерба.

Изготовитель: ZHEJIANG STANDARD VALVE CO., LTD
VALVE INDUSTRIAL AREA YUHUAN COUNTY (LONGXI TOWN), CHINA
ЧЖЭЦЯН СТАНДАРД ВЕЙЛВ КО., ЛТД
ВЕЙЛВ ИНДАСТРИАЛ ЭРИА ЮХУАНЬ КАУНТИ (ЛОНГСИ ТАУН), КИТАЙ
Импортер: ООО «СантехСтандарт»
192289, г. Санкт-Петербург, ул. Софийская, д. 72, лит. А,
8-800-555-54-70, www.santehstandart.com
Месяц и год изготовления указан на изделии
Произведено в Китае